

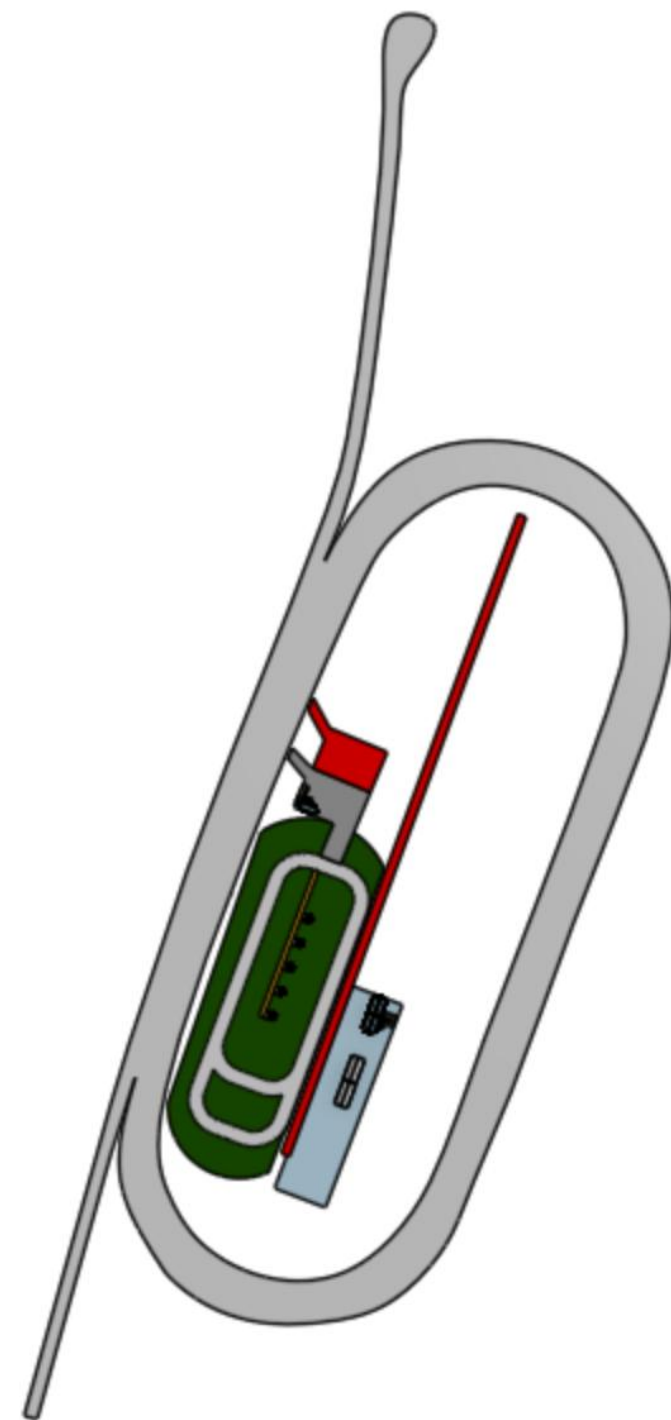

Ny arena for Hrimnir åpnet 2024





Om Hrimnir Islandshestforening

Hrimnir er et lokallag i Norsk Islandshestforening, som er underlagt Norges idrettsforbund. Klubben ble etablert i 1974 og har i dag over 100 medlemmer. I 1999 bygde klubben ovalbane på indre bane ved Drammen travbane, som i mange år har vært en viktig møteplass for aktivitet, trening og konkurranser.

Vi mistet tilgang til vår tidligere ovalbane på Drammen Travbane i 2022 grunnet salg av denne tomten, og har siden da mistet flere av våre medlemmer. Vi har nå startet bygging av ny ovalbane på Myremoens travbane i Øvre Eiker, der det planlegges en trinnvis bygging. Anlegget etableres på eksisterende infrastruktur, da dette bygges på indre bane på travbanen. Prosjektet avsluttes i løpet av 2025.

Det planlagte anlegget kvalifiserer til å arrangere konkurranser i ulike disipliner (4-gang, 5-gang, tølt og pass) og for ulike aldersgrupper fra barn til senior. Klubben planlegger å arrangere lokale klubbstevner, Hrimnirstevne og norgesmesterskap på dette anlegget. Vi er en aktiv klubb med medlemmer i alle aldre, og har en konkurransegruppe som hevder seg godt nasjonalt og internasjonalt. Vi har i tillegg en egen barne- og ungdomsgruppe.



Om prosjektet

Årsmøte i 2023 ga tilsagn om å benytte store deler av egenkapitalen til å bygge ny bane, med prosjekterte dommerboder og sekretariat, grøntanlegg på indre spor, lys, gjerder og en enkel collectingring. Kommunen prioriterte vårt anlegg for tildeling for spillemidler 2024, men søknadsbehandlingen ble utsatt til 2025 fordi tinglysing av 30 års leiekontrakt ikke ble slutført før registrering i mars 2025. Rammen for prosjektet er på om lag **2.5 millioner kroner** som inkluderer egenkapital, planlagte sponsormidler, dugnadsinnsats, tilsagn på spillemidler og mva.kompensasjon. Vi har søkt og fått 225 000 fra Sparebankstiftelsen DNB.

Konsekvenser for miljøet

Søker av dette anlegget har gjennomført en behovs- og bærekraftsanalyse, slik spillemiddelbestemmelsene krever. I skjemaet skal også anleggets tilnærming til FNs bærekraftsmål, med søkelys på miljøpåvirkning ved bygging av dette anlegget vurderes. Videre er det positivt at det bygges på indre bane av en allerede etablert travbane. Per i dag er Jarlsberg travbane nærmeste sted med et tilsvarende anlegg.

Sosiale konsekvenser

Bygging av ovalbane på Myremoene er et viktig tiltak for klubbens aktivitet da tidligere bane er nedlagt. Et slikt anlegg, vil tilføre kommunen et unikt tilbud, med muligheter for rekruttering av barn, ungdom og voksne. Videre er det positivt med sambruk av arealer, ved å samle flere hestegrener på samme sted.



Budsjett

Kostnadstype	Beskrivelse	Totalt	Anskaffelses kost	MVA	Dugnadsverdi
Grunnarbeid	250/300m ovalbane for sport og øvrige bingekjeppni	kr 625000	kr 500000	kr 125000	
Grunnarbeid	Seks stolper med ledlys, strøm og tilkobling	kr 161250	kr 129000	kr 32250	
Fastmontert utstyr	700 lopemetere med gjerde langs og tre øvrige baner	kr 97800	kr 16800	kr 4200	kr 76800
Grunnarbeid	Adkomstvei rundt ovalbane og innemfor, sletting og rydding av område	kr 175000	kr 100000	kr 25000	kr 50000
Tiltak mot jorderosjon	Anlegging av grøntareal	kr 106000	kr 30000	kr 6000	kr 70000
Bygningkostnader	5 Dommerbod	kr 303285	kr 125028	kr 31257	kr 147000
Andre installasjoner	Sekretariat	kr 155501	kr 75584	kr 15117	kr 64800
Prosjektledelse		kr 150000			kr 150000
Plantegninger/arbeidstegninger		kr 15500			kr 15500
Risikoavsetning		kr 200000	kr 200000		
Passbane		kr 330000	kr 150000	kr 30000	kr 150000
Elektroinstallasjon	Strøm til sekretariat+ lys passbane	kr 160000	kr 128000	kr 32000	
Sum		kr 2479336	kr 1354412	kr 400824	kr 674100



Finansiering

Type	Beskrivelse		Totalt
Søknadsbeløp	Spillemidler	kr	827 000
Egenkapital	Fra årsmøte 2023	kr	410 000
Privat tilskudd	Sparebank stiftelsen 225 000 + sponsormidler	kr	425 000
Dugnadsverdi		kr	674 100
Total sum finansiering		kr	2 336 100
Totale costnader		kr	2 479 336
Diff (lån)	Motregnes MVA i 2026 (vi får tilbake over 400 000)	-kr	143 236



Om anlegget

Myremoens travbane er utbedret for over 4 millioner kroner av Buskerud travforbund da Drammen travbane ble nedlagt i 2022.

Vi planlegger å videreutvikle anlegget med ny 250m passbane, samt utvide collecting ring med 30x30 meter (vist med rødt)

Vi har anlagt collecting ring 30x30 meter og sekretariat i tilknytning til travbane og ny ovalbane.

Vi har bygget ovalbane 250/300 meter, lagt 30 meter inn fra nedre venstre sving, vi bygger øvrig infrastruktur våren 2025 med unntak av klubbhus (avsatt på tegning for fremtidig prosjekt)

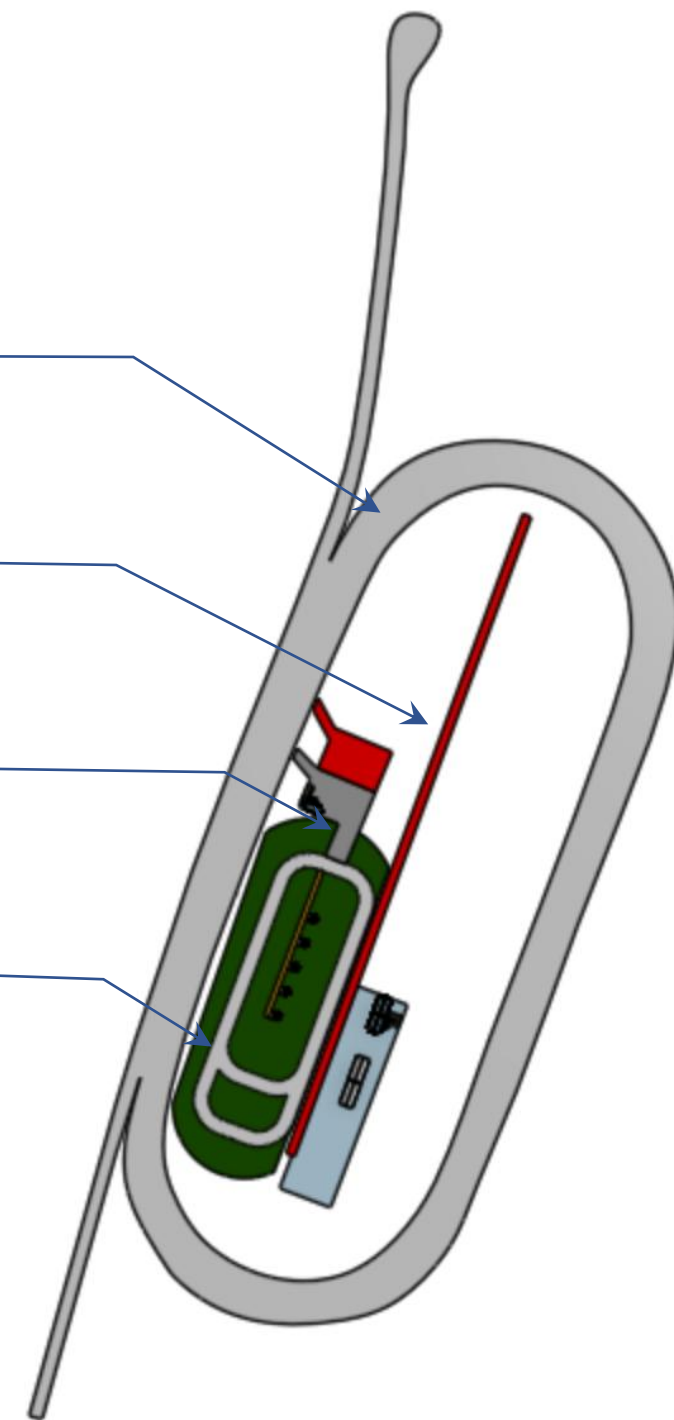



Banen er laget etter FEIF Standard (International Federation of Icelandic Horse Associations)

	FEIF International Federation of Icelandic Horse Associations
project	Approved Oval Track for Gæðingakeppni
title	300m x 6m Oval Track (inner track 250m "FIPO" track)
revision:	FIPO 2016
date:	1 April 2016
Drawing:	

Outside (Gæðingakeppni) Track
Riding track: 300,00m
Outer circumference: 334,20m
Inner circumference: 296,52m
Width: 6,00m

Inside (Sport) Track
Riding track: 250,00m
Outer circumference: 284,21m
Inner circumference: 246,52m
Width: 6,00m

FEIF can supply drawings scaled to any paper size.
Contact office@feif.org with requests.

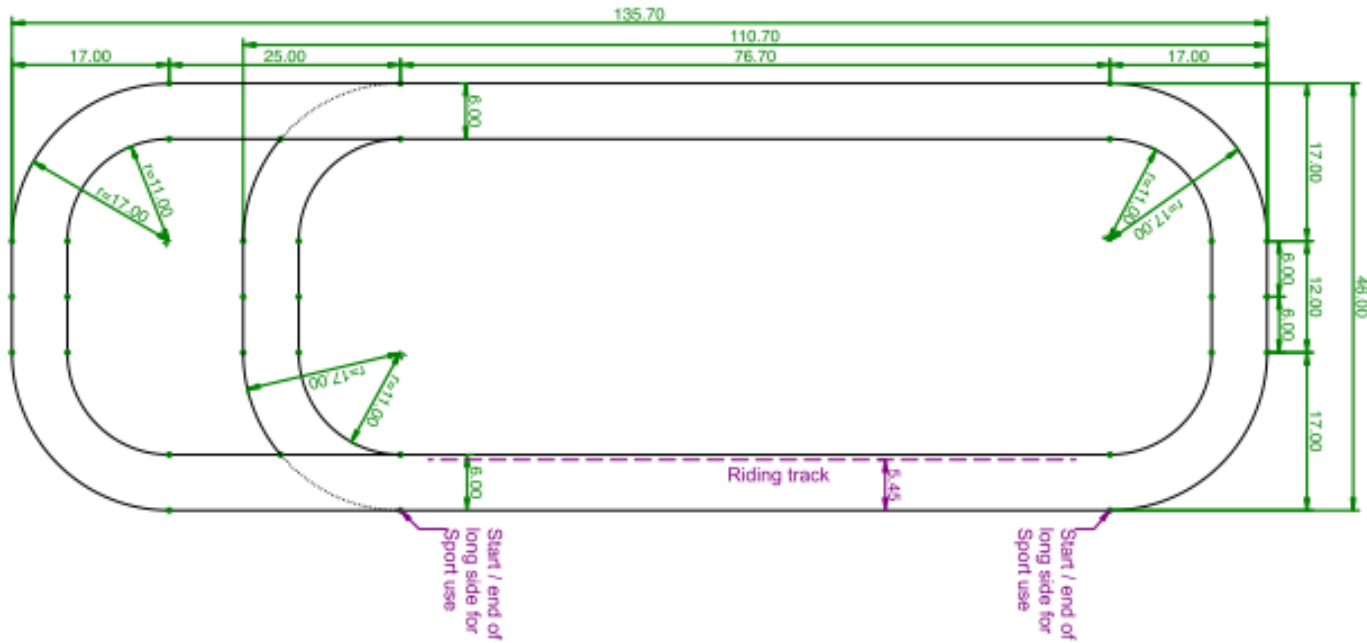



Banen var på plass høsten 2023





Banen åpnet vinteren 2024



Øvre Eikers ordfører Adrian Wilhelm Kjølø Tollefsen åpnet vårt nye anlegg og takker Hrimnir Islandshestforening for vårt arbeid med å gi Islandshestesportentusiastene i regionen et nytt hjem i Øvre Eiker.

"Det gir et betydelig løft for hestesporten i lokalsamfunnet vårt og for alle barna ungdommene som finner glede ved å drive med hest" Sa ordføreren



Forberedelser og gjennomføring stevner våren 2024





Sett fra publikumssiden

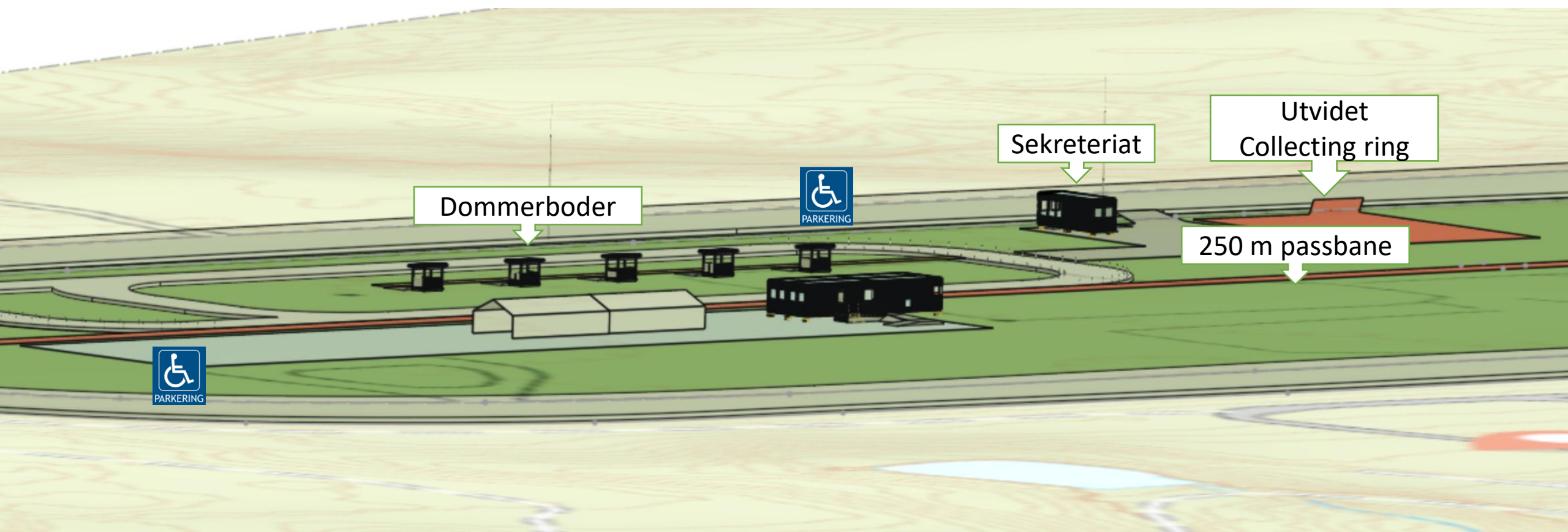

Dommerboder



Sekreteriat

Utvidet
Collecting ring

250 m passbane



Sett fra sekretariatsiden

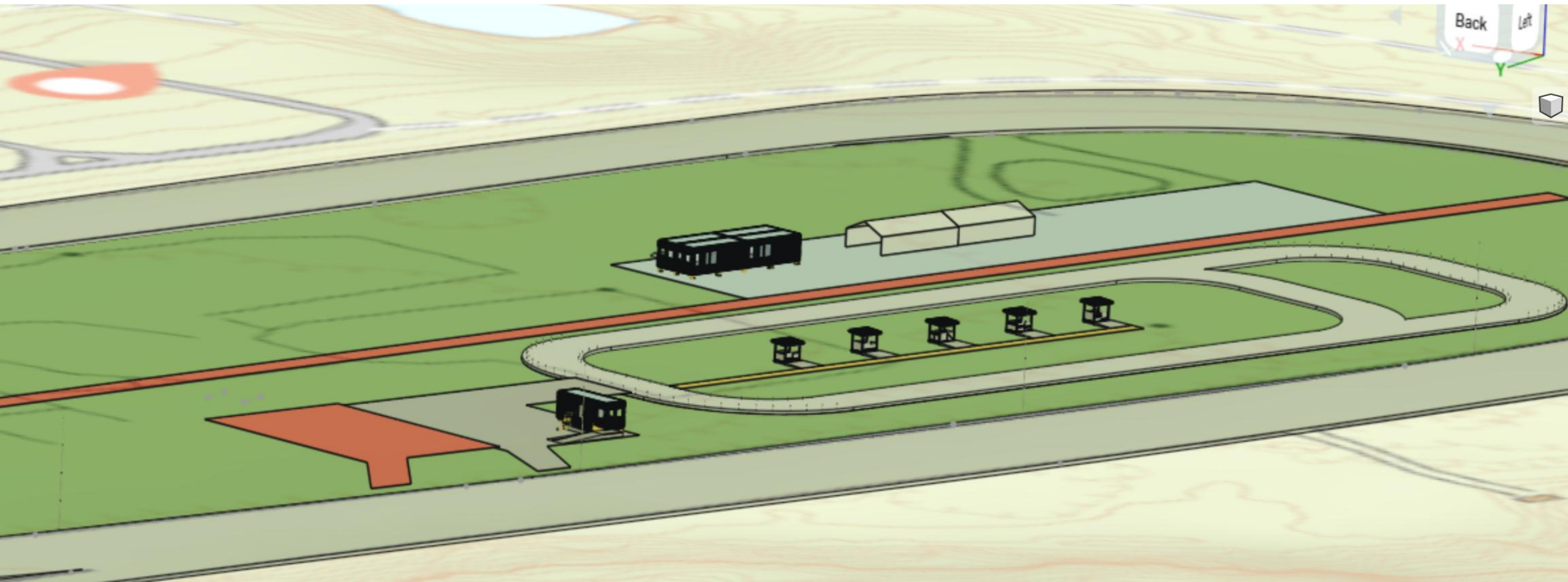

Stevneplass universiell utforming

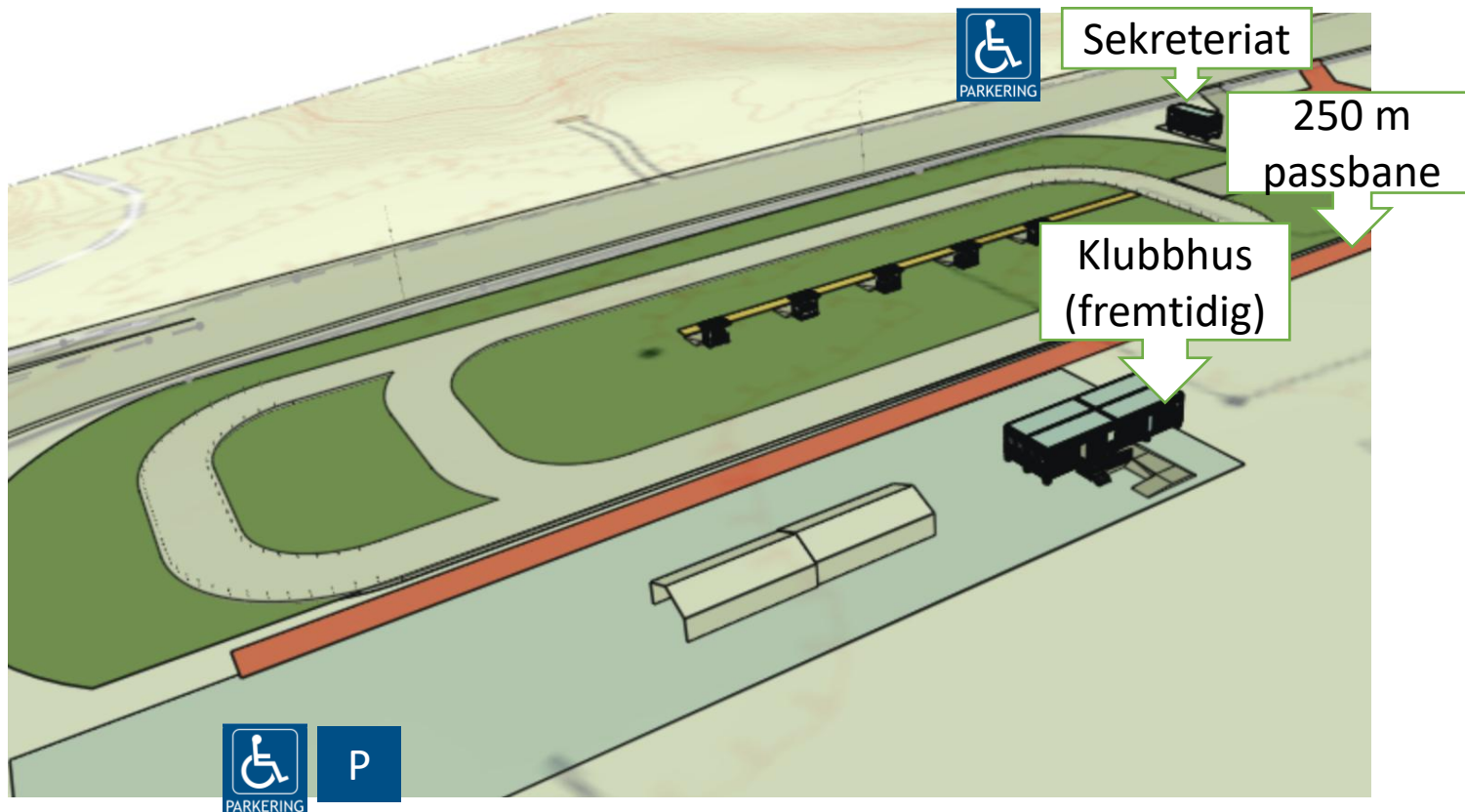

Publikum benytter parkering ved nedre del av banen, eller ved stallområdene.



For adkomst til dommerboder brukes parkering bak sekretariatet (på travsporet på store stevner, og på bane/collecting ring ved mindre stevner)



vei fra sekretariatet til dommerbod på banen. Fra indre bane blir det anlagt universelt utformet stigning mot dommerbod

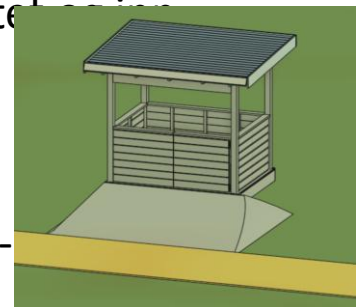

Dommerboder.

Universiell utforming:

Snusirkel større en 1.5 meter (2.09m x 1.53m)

Lavt innsteg, komprimert sten med stigning 1:12

250 mm høyde over terreng, 3 meter lengde

Bodene er flyttbare – festes på støpte søyler

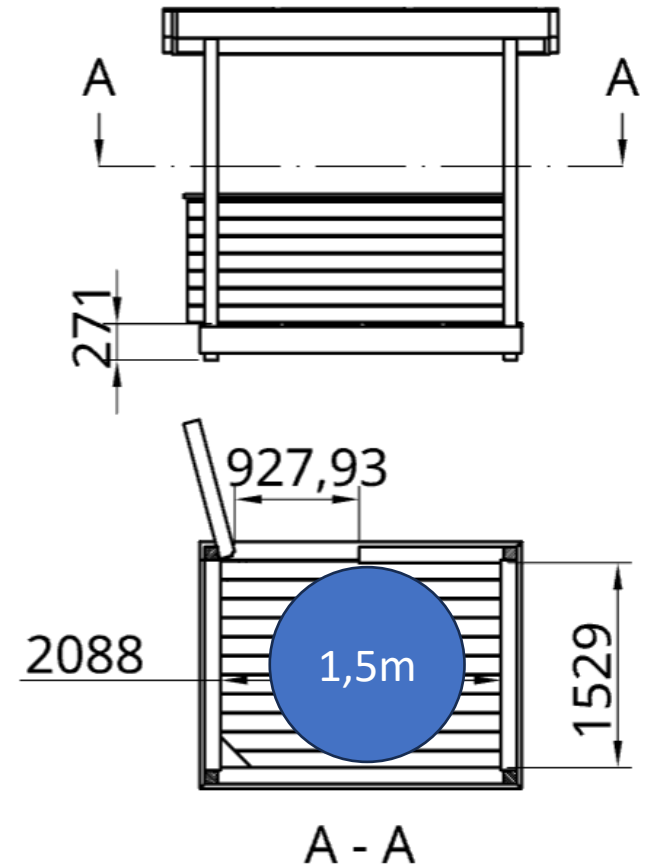
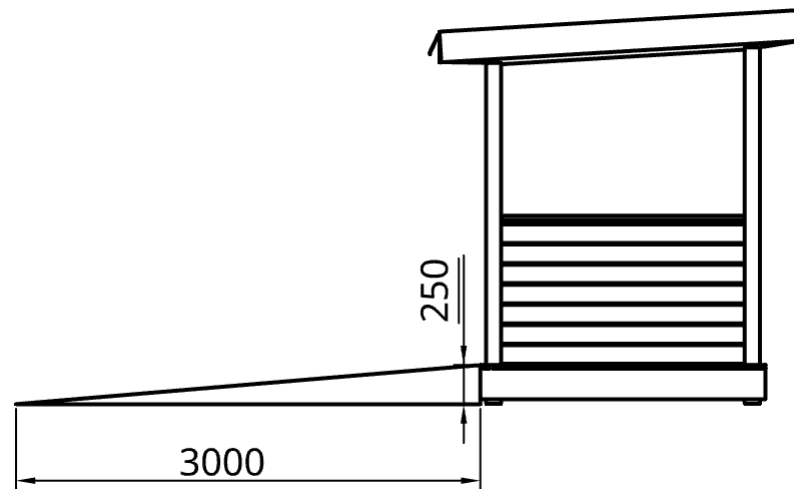
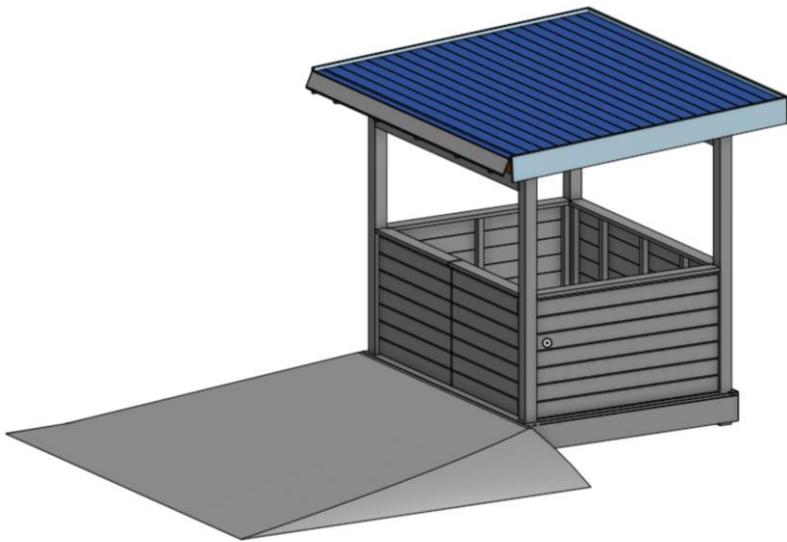

Sekreteriat, universell utforming

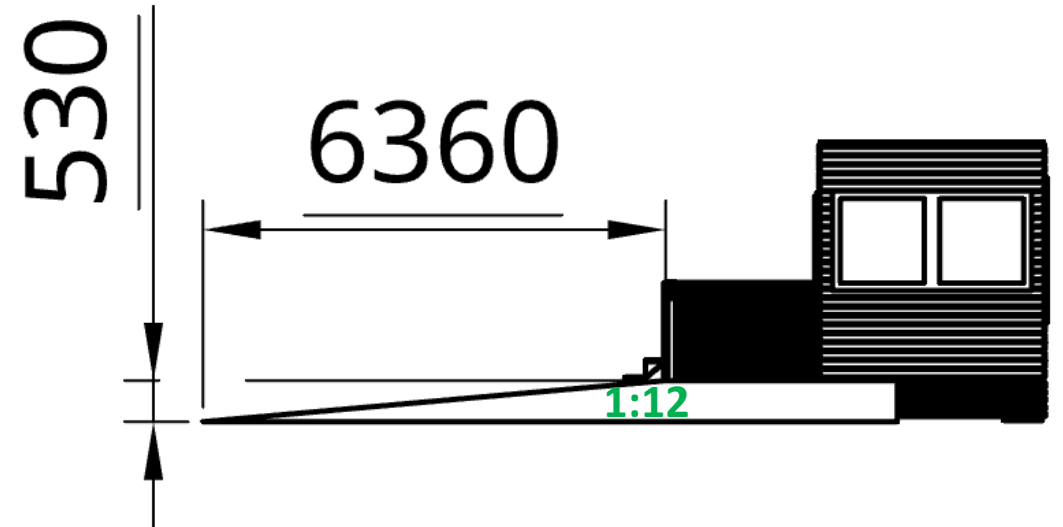
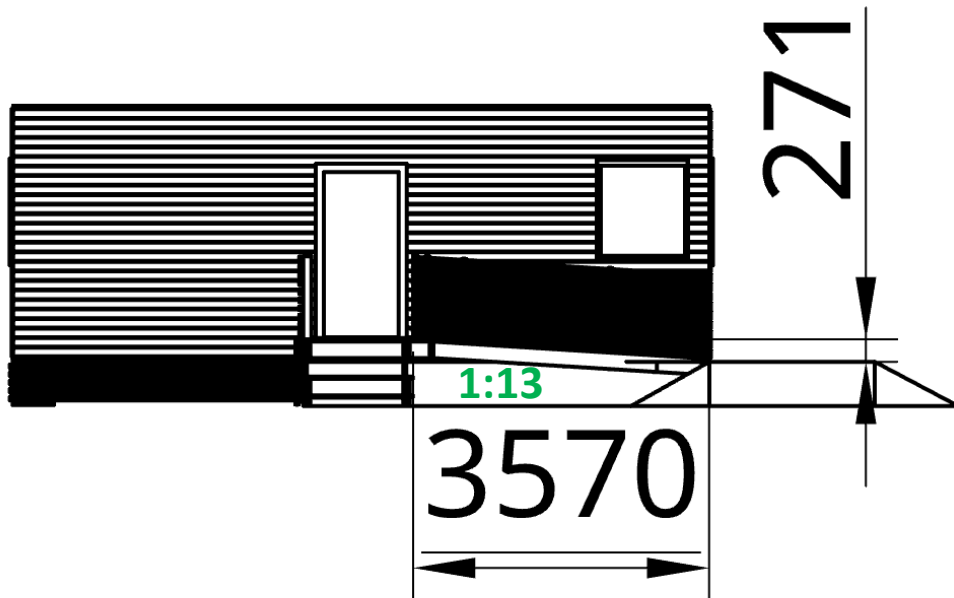

Klubbhus, planegges bygget senere med samme prinsipp som sekretariat

48x48mm spiler som på sekretariat er ikke vist på denne tegningen

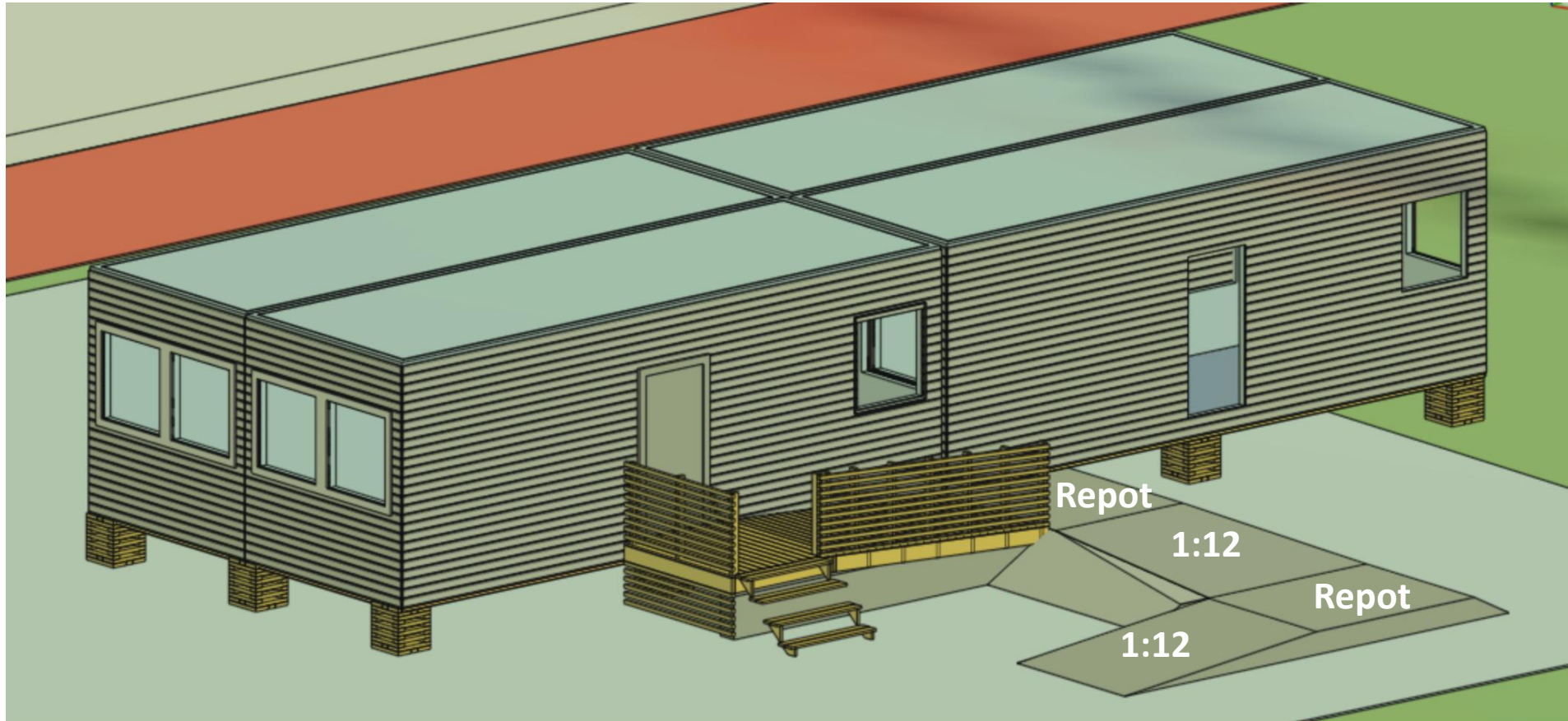

Sikring av selve banen mot erosjon, uttørking og bedre HMS

- Etablering av bane innebærer blant annet at område merket med grønt må planeres og det må tilføres vegetasjon som sikrer jorderosjon. Dette gjøres alltid på denne typen anlegg for å sikre at banen ikke skal bli for løs på kantene eller at den eroderes når det regner.
- Banen er etablert med fall inn mot midten som gjør at om det regner 10mm på en time så tilføres det 25 000 liter vann som skal dreneres. Ved å ikke ha beplanning intil banen så vil vi få jorderosjon.
- Gress holder også på fuktighet slik at anlegget ikke blir for overfylt ved store vannmengder, men holder også på fuktighet når det er lengre dager med sol. En stabil indre og ytre kjerne er det beste for banen
- Dette er også et miljøtiltak da vi unngår å salte banen unødvendig for å oppne rett fasthet på banen. I tillegg til redusert miljøbelastning er dette også hestevelferd da for mye salt kan skade hoven på hestene.
- Det grønne arealet er 9 mål. Banen utgjør 2.5 mål som gjør at det skal anlegges 6.5 mål grøntareal.

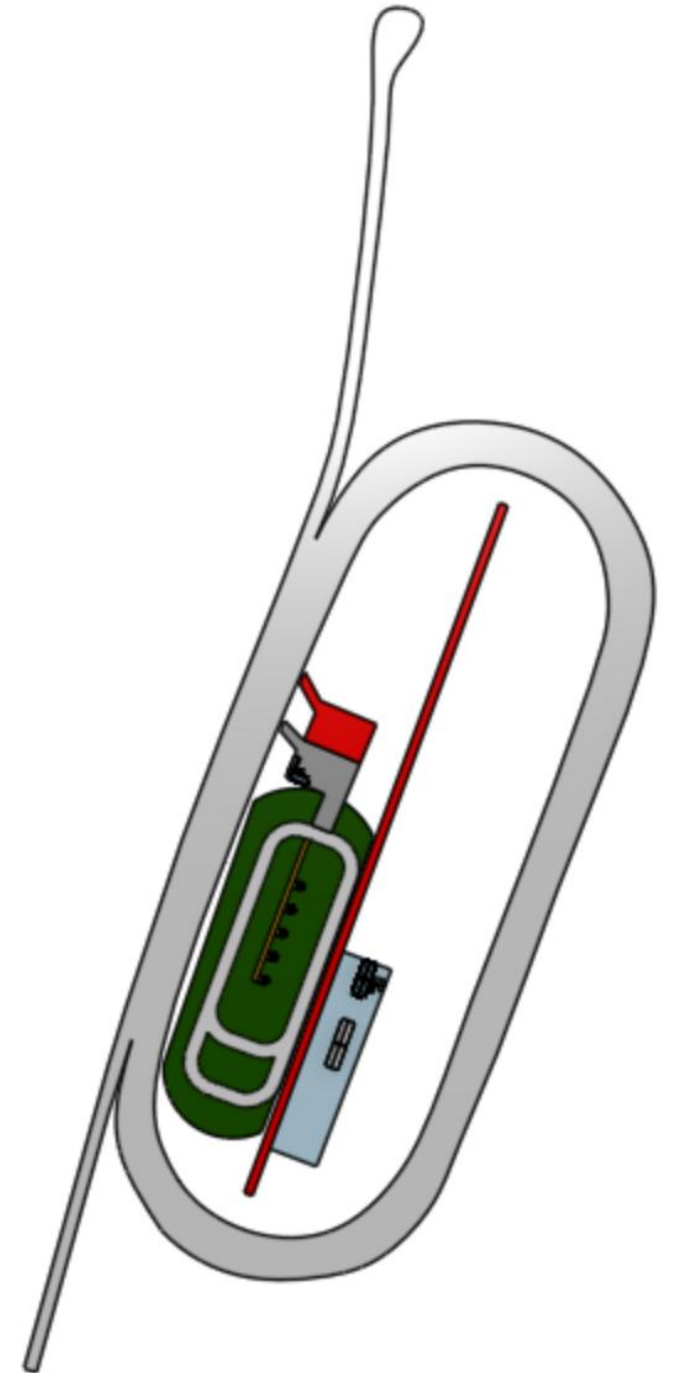

Fra Hrimnirsteven mai/juni 2024





Status og fremdriftsplan

- Vi har inngått en 30 års leieavtale som ble tinglyst i mars 2025. Fordi tinglysning ikke var på plass når vår søknad om spillemidler blir ikke spillemiddelsøknad behandlet før nå.
- Banen er anlagt, levert av OK Lie høsten 2023, de siste delene av prosjektet med utfylling av indre bane, anlegning av større collectingring og etablering av 250 m passbane gjenstår.
- Vi har satt opp gjerder, og bygget flyttbare flyttbare dommerboder og et sekreteriat. Ask Elektro har satt opp belysning rundt banen. Klubbhus og anleggign av strøm er planlagt
- Vi har avsatt 410.000 fra egne midler. Vi har i tillegg solgt sponsorpakker for 100.000 og mottatt 225 000 i spillemidler fra DNB Sparebankstiftelsen. Nye sponsorpakker er utsendt til medlemmene.
- Vi har til nå nedlagt 1200 dugnadstimer. Medlemmene i klubben bidrar alltid aktivt i planlegging og gjennomføring av arrangement og vi har i prosjektet for bygging av ny bane estimert at vi vil stille med dugnadstimer som angitt. Prosjektet følges jevnlig opp på styremøter med rapportering på økonomi og fremdrift.



Fasiliteter der vi bygger banen. Vi har tilgang nedfelt i leiekontrakt

- Nyrenovert 940 meter travbane m/ flombelysning
- 500 meter rettstrekke
- Galoppbakke
- 17 Gjestebokser
- 2 vaskespilt
- Toaletter
- Flotte turmuligheter med blant annet 5 kilometers preparert treningsløype.
- Skrittemaskin
- Stor utendørs dressurbane (2024)
- Klubbhus
- Administrasjonsbygg med planer om behandlingstilbud for hest





Myremoens hestesportsenter

Flerbruksanlegg

- Buskerud Travforbund
- Hrimnir Islandshestforening





17 Gjestebokser
2 vaskebokser





Avstander til Myremoene og Overnatting

- 10 min fra Hokksund sentrum
- 26 min fra Drammen
- 30 min fra Kongsberg

- Mulighet for camping på stevneplassen
- Hokksund hotell
- Hokksund camping
- Hotell Drammen og Kongsberg

